

LavaSit DINER

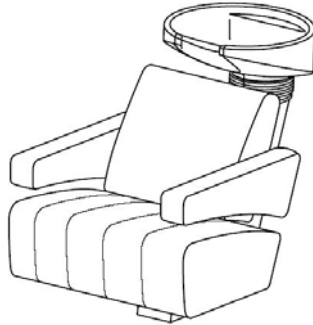

DE	Montageanleitung	Wandmontage und Reiheninstallation
GB	Mounting instructions	Wall fitting and in-line installation
NL	Montage-instructies	Wandmontage en installatie in rij
FR	Notice de montage	Montage au mur et installation en rangée
IT	Istruzioni per il montaggio	Montaggio alla parete ed installazione in serie
ES	Instrucciones de montaje	Montaje mural e instalación en línea
NO	Monteringsanvisning	Veggmontering og rekkeinstallasjon
SE	Monteringsanvisning	Väggmontering och radinstallation
FI	Asennusohjeet	Seinä- ja riviasennus
DK	Monteringsvejledning	Vægmontering og installation på række

OLYMP GmbH & Co. KG, Germany
Hohenheimer Str. 91 - 97, 70184 Stuttgart
Postfach 10 36 63, 70031 Stuttgart
Telefon +49 711 2131-0
Telefax +49 711 2131-222

OLYMP[®]
BEST SALON INSPIRATION

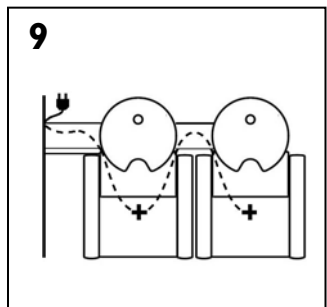
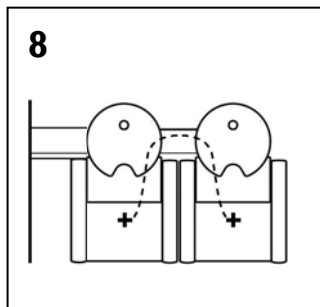
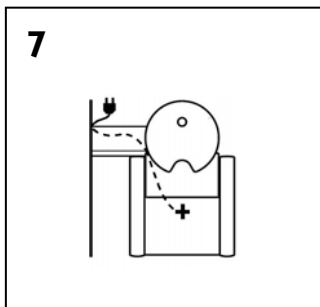
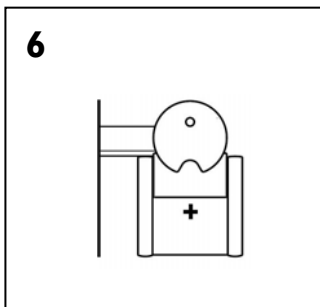
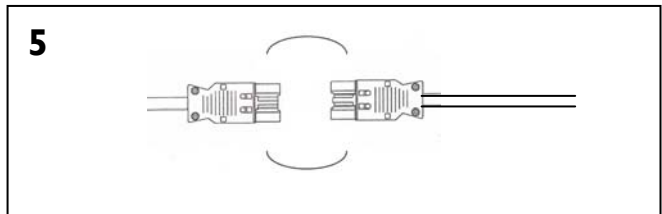
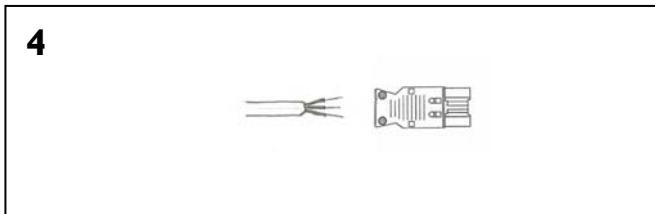
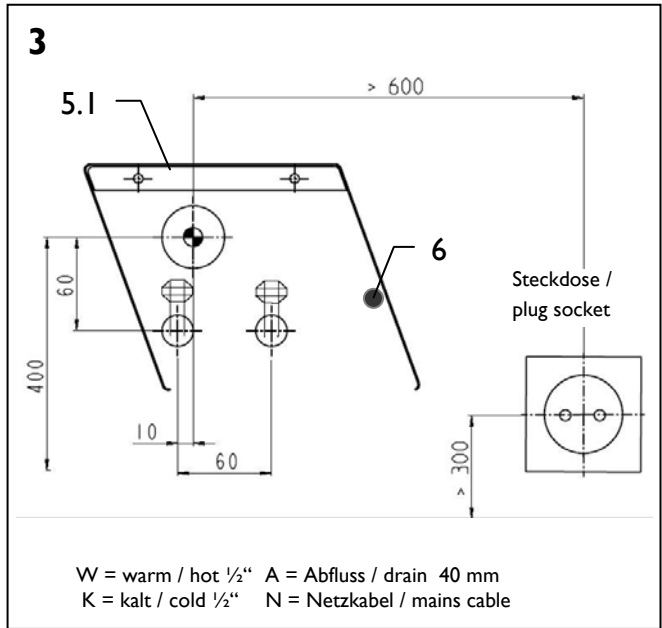
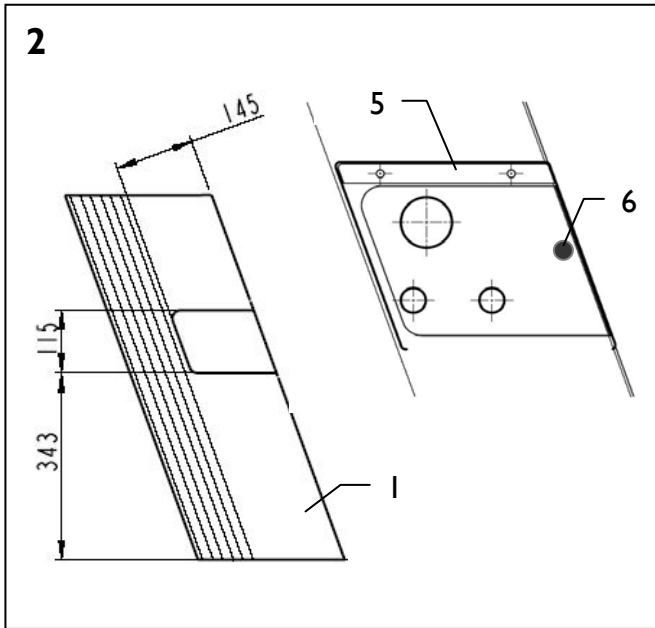
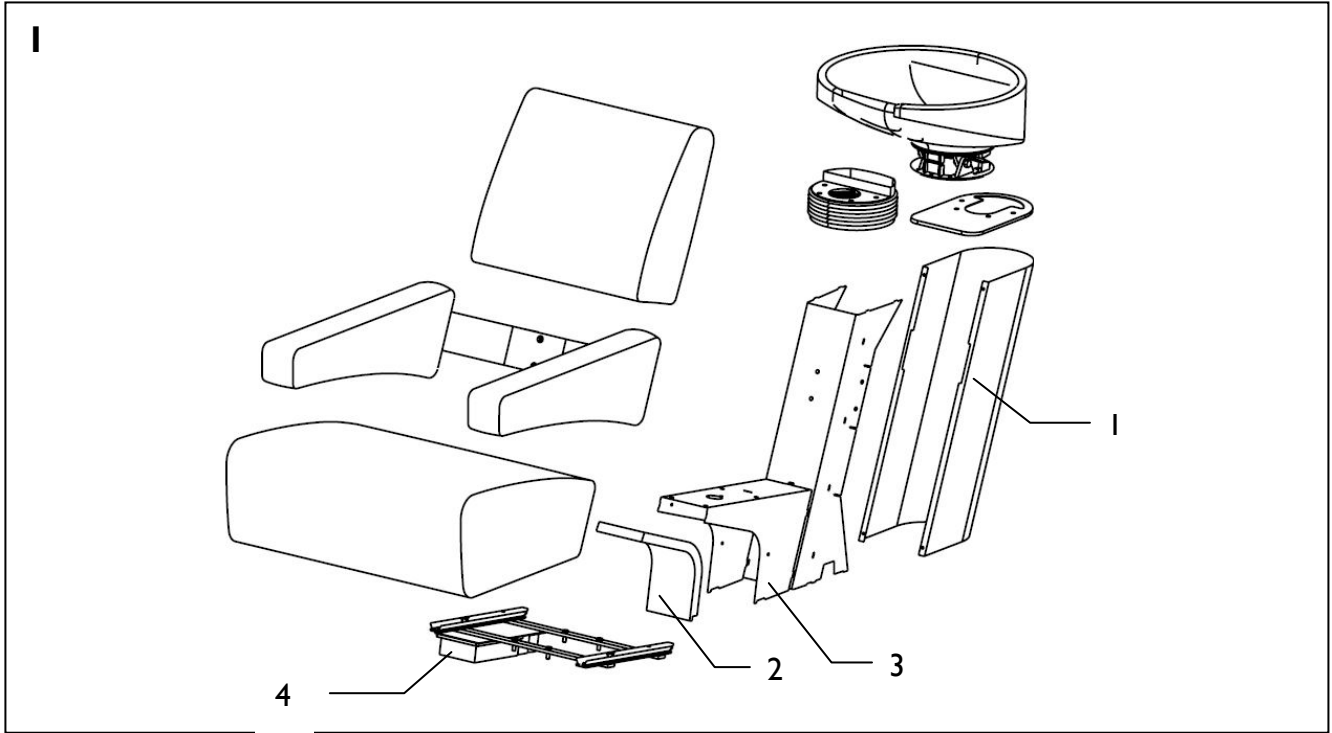

Montageanleitung für Installateur und Einrichtungsmonteur

Wichtig: Erst gründlich durchlesen, dann mit der Montage beginnen. Genaue Position im Salon mit dem Saloninhaber und dem Einrichtungs-Spezialisten festlegen.

- Die Waschanlage ist für den Betrieb in sauberen und trockenen Räumen mit normaler Zimmertemperatur konzipiert.
 - Im Frischwasserbereich dürfen nur Originalteile des Herstellers verwendet werden.
 - Die Waschanlage darf nur an eine Wasserversorgungsanlage angeschlossen werden, die einen Einlasswasserdruck von 20 bar (20MPa) nicht überschreitet.
 - Der neue Schlauchsatz, der mit dem Gerät geliefert wird, muss benutzt werden, alte Schlauchsätze dürfen nicht wieder verwendet werden.
 - Mindestabstand Steckdose in Anlehnung an DIN VDE 0100 und VDE 0100 Teil 701 beachten !
 - Höhe von Abfluss und Installationsschacht beachten !
1. Die Frischwasser-Zuleitungen zur Waschanlage mit einer „Aqua-Stop-Einrichtung“ versehen.
 2. Zu- und Abwasserleitungen gem. **Abbildung 3** verlegen.
 6. Auf parallele Lage der Rohre/Druckschläuche achten. Anlage anschließen. Abwasserrohr Ø 40 mm und Druckleitungen R ½ Zoll mit Absperrhähnen zwischen Wand und Anlage verschrauben. **Absperrhähne beim Verschrauben gegen Verdrehen sichern.** Verbindung von Abwasserschlauch und Geruchsverschluss (Siphon) mittels Dichtung und Überwurfmutter. Abwasserschlauch mindestens 3-4 cm in Geruchsverschluss (Siphon) einstecken. Ablauftülle mittels Schlauchschelle mit Abwasserschlauch verbinden.
 7. Mischbatterie schließen. Absperrventil öffnen und bei geschlossener Mischbatterie auf Dichtigkeit prüfen. Überprüfen des Mischwassers. Warm- und Kaltwasserzulauf müssen auf den Farbsymbolen der Mischbatterie übereinstimmen.
 8. Druckprüfung der Anlage mit 8 bar Wasserdruck. Danach auf 3-5 bar einstellen. Nach Beendigung der Installationsarbeiten unbedingt Wasserleitung durchspülen. Bei mehreren Anlagen ist ein zentraler Abstellhahn erforderlich. Dieser muss vom Salon aus leicht zugänglich sein.
 9. **Die Montageanleitung gilt für den Anschluss einer Anlage.** Bei mehreren Anlagen ist der Rohrquerschnitt entsprechend zu erweitern.

Montageanleitung für Installateur und Einrichtungsmonteur

Wichtig: Bei Wasserdruck über 5 bar ist dieser durch ein Druckminderventil zu regulieren. Da für Warm-wasserbereiter (Boiler) ein Druckminderventil verwendet wird, kann dieses gleich bei der allgemeinen Wasserzufuhr angebracht werden.

Hinweis für den Saloninhaber:

Die Anschlüsse Punkt 1 - 2 und 6 – 9 sind vom Installateur herzustellen. Für hier auftretende Störungen ist der Installateur zuständig. Der Hersteller der Anlage übernimmt für diese Arbeiten keine Garantieleistung !

3. Hintere Verkleidung (1) von Unterbau abnehmen: Verkleidung an der Vorderkante von beiden Seiten fassen, auseinander ziehen und nach hinten abnehmen. Vordere Verkleidung (2) von Unterbau (3) abnehmen gemäß **Abb. 1**
4. Hintere Verkleidung (1) für Anschluss des Installationsschachts vorbereiten:
 - Ausschnitt 145 x 115 mm vornehmen gemäß **Abb. 2**
 - Montageseite gem. Einrichtungsplan beachten !!
5. Unterbau (3) nach Installationsschablone ausrichten und am Fußboden befestigen:
 - 4 Stück Steinschrauben M 10 x 125 (30 mm über Fertigboden vorstehend) oder Metalldübel mit metrischem Gewinde für Sechskantschrauben M 10 x 60.

Montageanleitung für Elektro-Fachkraft

10. Elektrischer Anschluss:

Achtung:

- Die Waschanlage mit Netzkabel darf nicht über ein Verlängerungskabel an das Stromnetz angeschlossen werden.
- Die Netzleitung so verlegen, dass der Netzstecker leicht zugänglich ist und aus der Wandsteckdose gezogen werden kann.
- Bei einer Reiheninstallation von mehreren Waschanlagen darf das Netzkabel einer Anlage nicht durch eine weitere Anlage weitergeführt werden.
- Die Schutzbestimmungen des Friseurhandwerks müssen beachtet werden. Aufstellung und Betrieb muss nach DIN VDE 0100 erfolgen.
- **Bei Montagearbeiten stets das komplette System stromlos schalten und gegen unbeabsichtigtes Wiedereinschalten sichern !**
- Innerhalb der Waschanlage sind nur die im Lieferumfang enthaltenen bzw. in der Montageanleitung angegebenen Steckverbindungen zulässig !
- Kabel müssen so verlegt werden, dass sie nicht im Bereich von beweglichen Teilen liegen ! Beschädigungen bzw. Quetschungen sind dabei zu verhindern !
- Die Netzleitung muss so aus dem Gerät geführt werden, dass es nicht zwischen Geräterahmen und dem Fußboden eingequetscht wird.

Varianten bei Einzelanlage:

10.1 Variante Festanschluss: (Abb. 6)

Achtung: dieser Anschluss darf nur von einer Elektrofachkraft hergestellt werden!
Netzkabel aus dem Fußboden an beigelegte Systembuchse anschließen (Abb. 4)
Buchse in den Systemstecker unter der vorderen Verkleidung einstecken und Sicherungsbügel schließen (Abb. 5).

10.2 Variante Netzkabel: (Abb. 7)

Kabel mit Netzstecker hinten durch die Säule nach außen führen (wird später im Installationsschacht befestigt)

Varianten bei Reiheninstallation:

10.3 Reihenhauptanlage mit Festanschluss + Reihennebenanlage: (Abb. 8)

- > Anschluss Reihenhauptanlage siehe 10.1
- > Anschluss Reihennebenanlage:
Verteilerkabel von Reihenhauptanlage hinter dem Unterbau zur Reihennebenanlage führen und dort anschließen: Dazu Steuerbox (4) von der Unterkonstruktion unter dem Sessel abschrauben, Systembuchse des Verteilerkabels in Steuerbox einstecken. Steuerbox wieder an Unterkonstruktion befestigen.

Montageanleitung für Elektro-Fachkraft und Einrichtungsmonteur

10.4 Reihenhauptanlage mit Netzkabel + Reihennebenanlage: (Abb. 9)

- > Anschluss Reihenhauptanlage siehe 10.2
- > Anschluss Reihennebenanlage siehe 10.3

11. Zusammenbau:

- 11.1 2 Druckschläuche (warm + kalt) und Abflussschlauch mittels Kabelbinder lose zusammenhalten.
- 11.2 Hintere Verkleidung (1) an Unterbau einhängen: Verkleidung an der Vorderkante von beiden Seiten fassen, auseinander ziehen und von hinten aufschieben; Vorderkante der Verkleidung muss in senkr. Profil des Unterbau einrasten.
- Bei Variante mit Netzkabel:
Netzkabel durch Ausschnitt in der hinteren Verkleidung führen.
- Bei Reiheninstallation:
Verteilerkabel durch Ausschnitt in der hinteren Verkleidung führen.
- 11.3 Vordere Verkleidung (2) unter Sessel einsetzen.
- 11.4 An der hinteren Verkleidung über dem Ausschnitt Auflageleiste (5) für Installationsschacht montieren (Abb. 2).

- 11.5 An der Wand Auflageleiste (5.1) für Installationsschacht montieren (Abb. 3).
Installationsschacht auf Wandseite bei Bedarf kürzen.

- 11.6 Installationsschacht auflegen.
Achtung:
Schachtenden müssen mit Kantenschutz geschützt sein!

Bei Variante mit Netzkabel:
An der Vorderseite des Installationsschachtes innen 3 selbstklebende Kabelclipse (6) befestigen gem. Abb. 3
Netzkabel in Kabelclipsen befestigen, Netzstecker in Wandsteckdose einstecken

11.7 Nur bei Reiheninstallation:

An beiden Anlagen an der hinteren Verkleidung über dem Ausschnitt je 1 Auflageleiste (5) für Installationsschacht montieren gem. Abb. 2.

Installationsschacht auflegen.
Achtung:
Schachtenden müssen mit Kantenschutz geschützt sein!

An der Vorderseite des Installationsschachtes innen 2 selbstklebende Kabelclipse (6) befestigen gem. Abb. 2
Verteilerkabel in Kabelclipsen befestigen.

Mounting instructions for installers and appliance fitters

Important: Read these instructions thoroughly before installing the appliance. Determine the precise position in the salon with the salon owner and the installation specialist.

- The wash unit is intended for operation in clean and dry rooms at normal room temperature.
 - In the water supply system only original components supplied by the manufacturer must be used.
 - The wash unit must only be connected to a water supply where the supply pressure does not exceed 20 bar (20 MP a).
 - The new set of hoses supplied with the unit must be used. Old hoses must not be used.
 - Observe minimum power socket spacing specified in DIN VDE 0100 and VDE 0100 Part 701.
 - Ensure that the height of the drain and installation shaft is correct.
1. The water supply pipes to the wash unit must be equipped with an "Aqua-Stop" system.
 2. Install the supply water and waste water lines as shown in **fig. 3**
6. Make sure that pipes/pressure hoses are parallel. Connect the unit. Fit 40 mm dia. waste water pipe and R ½" pressure lines with stop taps between the wall and unit. **Prevent the stop valves from turning while they are being screwed on.** Connect the waste water hose to the siphon using a seal and union nut. Insert the waste water hose at least 3 to 4 cm into the siphon. Connect the drain bushing to the waste water hose using a hose clamp.
 7. Close the mixing tap. Open the stop valve and check for leaks with the mixing tap closed. Check the mixed water. The hot water and cold water supply must correspond to the coloured symbols on the mixing tap.
 8. Check the pressure of the unit with 8 bar water pressure. Then set the pressure to 3 to 5 bar. On completion of the installation work, always rinse out the water pipes. A central regulating tap is required if more than one unit is installed. This tap must be easily accessible from the salon.
 9. **These mounting instructions apply to the connection of one unit.** If more than one unit is to be installed, the pipe cross section must be increased accordingly.

Mounting instructions for installers, appliance fitters and electricians

Important: If the water pressure is above 5 bar, it must be regulated by a pressure reduction valve. Since a pressure reduction valve is used for boilers, such a valve can be fitted along the common water supply line.

Note for salon owners:

The connections described under points 1 to 2 and 6 to 9 must be performed by the installer. The installer is responsible for any problems that may occur. The manufacturer of the unit shall not accept warranty claims for this work.

3. Take away the backside cover (1) from the base: Hold the cover at the front edge on both sides, pull apart and remove to the rear. Remove front cover (2) from the base (3) as shown in **fig. 1**
4. Prepare the backside cover (1) for connection of the installation tunnel:
 - cut out a 145 x 115 mm section as shown in **fig. 2**
 - Make sure that the mounting side corresponds to that shown in the installation diagram!
5. Align the base (3) according to the installation template and secure to the floor. 4 anchor bolts M 10 x 125 (extending 30 mm above the finished floor) or metal plugs with metric thread for hexagonal screws M 10 x 60.

Mounting instructions for electricians

10. Electrical connection:

Caution:

- The wash unit with power supply cable must not be connected to the power supply using an extension cable.
- Arrange the power supply cable so that the plug is easily accessible and can be isolated from the wall socket.
- In case several wash units are to be installed in-line, the power supply cable must not be connected via further units.
- The safety regulations of the hairdressing trade must be observed. Installation and operation must be in accordance with the norm DIN VDE 0100.
- **During assembly work the complete system must be isolated from the power supply and secured against unintended switch-on!**
- In the wash unit, use only the plug-in connectors supplied with the appliance and specified in the mounting instructions!
- Cables must be so arranged that they are not in the vicinity or moving parts! Damage or crushing must thus be prevented!
- The power supply cable from the unit must be arranged so that it is not jammed between the unit frame and the floor.

Variants for single units:

10.1 Direct wiring variant: (fig. 6)

Caution: This type of connection must only be made by a qualified electrician!

Connect the mains cable from the floor to the supplied system socket (fig. 4)

Insert the socket into the system connector underneath the cover section and fasten the locking clip (fig. 5).

10.2 Mains cable variant: (fig. 7)

Route the mains cable with plug to the outside through the backside of column (will be later fixed into the installation tunnel).

In-line installation variants:

10.3 Primary in-line unit with direct connection + secondary in-line unit: (fig. 8)

> installation of primary in-line unit - see 10.1

> installation of secondary in-line unit:

Route the distributor cable of the Primary in-line unit behind the base to the secondary in-line unit and plug in there: To do so, detach the control box (4) from the lower surface of the chair, insert the system socket of the distribution cable into the control box and reattach the control box to the lower surface of the chair.

Mounting instructions for electricians and appliance fitters

10.4 Primary in-line unit with mains cable + secondary in-line unit: (fig. 9)

- > Installation of primary in-line unit – see 10.2
- > Installation of secondary in-line unit – see 10.3

11. Assembly:

11.1 Loosely bind the 2 pressure hoses (hot + cold) and drain hose together using cable ties.

11.2 Hang the backside cover (1) onto the base: Hold the cover at the front edge from both sides, pull apart and draw it from the rear side onto the base: Front edge of cover must engage in perpendicular profile.

unit with mains cable:

Lead the mains cable through the cutout in the backside cover.

unit with in-line installation:

Lead the distributor cable through the cutout in the backside cover.

11.3 Put in the front cover (2) under the seat.

11.4 Attach the mounting strip (5) for installation tunnel onto the backside cover over the cutout (fig. 2).

11.5 Attach the mounting strip (5.1) for installation tunnel onto the wall (fig. 3). Shorten the installation tunnel on the wall side if necessary.

11.6 Lay the installation tunnel onto the mounting strips.

Caution:

The ends of the installation tunnel must be fitted with edge protection!

unit with mains cable:

Fix 3 self-adhesive cable clips (6) to the inner side of the installation tunnel fig. 3

Fix mains cable in cable clips, plug mains cable into plug socket at the wall.

11.7 only with in-line installation:

Attach mounting strips (5) for installation tunnel onto the backside cover over the cutout at both units (fig. 2).

Lay the installation tunnel onto the mounting strips.

Caution:

The ends of the installation tunnel must be fitted with edge protection!

Fix 2 self-adhesive cable clips (6) to the inner side of the installation tunnel fig. 2

Fix distributor cable in the cable clips.

Montagehandleiding voor de installateur en interieurinrichter

Belangrijk: Eerst goed doorlezen en dan pas met de montage beginnen. Exacte positie in de salon met de saloneigenaar en de interieurinrichter vastleggen.

- De wasinstallatie mag uitsluitend in schone en droge ruimten met een normale kamertemperatuur worden geïnstalleerd en gebruikt.
- Bij de aansluiting op de waterleiding mogen uitsluitend originele onderdelen van de fabrikant worden gebruikt.
- De wasinstallatie mag uitsluitend worden aangesloten op een watertoevoerinstallatie die een inlaatwaterdruk van 20 bar (20MPa) niet te boven gaat.
- De nieuwe slangenset die bij de apparatuur wordt geleverd, moet worden gebruikt, oude slangensets mogen niet opnieuw worden gebruikt.
- Minimumafstand stopcontact bij aansluiting op DIN VDE 0100 en VDE 0100 deel 701 in acht nemen!
- Houd de hoogte van de afvoer en de installatieschacht aan!

1. Monteer een "waterstop" in de watertoevoerleidingen naar de wasinstallatie.
2. Aan- en afvoerleidingen volgens **afbeelding 3** aanleggen.
6. Zorg dat de leidingen/drukslangen parallel gelegd worden. Installatie aansluiten. Afvoerleiding Ø 40 mm en persleidingen R ½ inch met afsluiters tussen wand en installatie vastschroeven. **Afsluiters bij het vastschroeven tegen verdraaien beveiligen.** Verbinding van afvoerslang en stankafsluiter (sifon) door middel van afdichting en wartel. Afvoerslang minimaal 3-4 cm in stankafsluiter (sifon) steken. Afvoertule door middel van slangklem met afvoerslang verbinden.
7. Mengkraan sluiten. Afsluiter openen en bij gesloten mengkraan op dichtheid controleren. Controleer het mengwater. Warm- en koudwatertoevoer moeten met de gekleurde symbolen van de mengkraan overeenstemmen.
8. De druk van de installatie testen met 8 bar waterdruk. Dan op 3-5 bar instellen. Na afloop van de installatiewerkzaamheden altijd de waterleiding doorspoelen. Bij meerdere installaties is een centrale afsluiter nodig. Deze moet vanuit de salon gemakkelijk bereikbaar zijn.
9. **De montagehandleiding geldt voor de aansluiting van één installatie.** Bij meerdere installaties moet de diameter van de leidingen dienovereenkomstig worden vergroot.

Montagehandleiding voor de installateur, interieurinrichter en elektricien

Belangrijk: Bij een waterdruk van meer dan 5 bar moet deze door een drukregelaar worden gereduceerd. Omdat er voor warmwaterapparatuur (boilers) een drukregelaar wordt gebruikt, kan deze tevens voor de algemene watertoevoer worden gebruikt.

Tip voor de saloneigenaar:

De aansluitingen punt 1 - 2 en 6 - 9 moeten door de installateur worden aangebracht. Voor hierbij optredende storingen is de installateur verantwoordelijk. De fabrikant van de installatie aanvaardt geen aansprakelijkheid voor deze werkzaamheden!

3. Verwijderen van de achterste ommanteling (1) van de onderbouw.
De ommanteling aan de voorkant aan weerszijden vastpakken, iets uit elkaar buigen en naar achteren wegnemen. De voorste ommanteling (2) van de onderbouw (3) verwijderen vlg. **afb. 1**
4. De achterste ommanteling (1) voorbereiden voor de aansluiting van de installatieschacht:
- maak een uitsparing van 145 x 115 mm vlg. **afb. 2**
- let op de montagezijde vlg. het installatieschema !!
5. De onderbouw (3) volgens de installatiesjabloon afstellen en aan de vloer bevestigen:
4 st. ankerbouten M 10 x 125 (30 mm boven de werkvloer uitstekend) of metalen pluggen met metrische schroefdraad voor zeskantbouten M 10 x 60.

Montagehandleiding voor de elektricien

10. Elektrische aansluiting:

Opgelet:

- De wasinstallatie met netsnoer mag niet via een verlengsnoer op het lichtnet worden aangesloten.
- Het netsnoer moet zo worden gelegd dat de stekker gemakkelijk toegankelijk is en uit het stopcontact kan worden getrokken.
- Bij een serie-installatie van meerdere wasinstallaties mag het netsnoer van een installatie niet op een installatie ernaast worden aangesloten.
- De veiligheidsrichtlijnen van het kappersgilde moeten in acht worden genomen. Installatie en gebruik dienen te geschieden conform DIN VDE 0100.
- **Bij montagewerkzaamheden steeds het complete systeem stroomloos schakelen en beveiligen tegen opnieuw inschakelen!**
- Binnen de wasinstallatie zijn alleen de meegeleverde resp. in de montagehandleiding aangegeven stekker-verbindingen toegestaan!
- Snoeren moeten zodanig worden gelegd dat ze niet in de buurt van bewegende delen liggen! Het beschadigd of bekneld raken moet daarbij worden voorkomen!
- Het netsnoer moet op zodanige wijze uit de stoel worden geleid, dat het niet tussen het frame en de vloer bekneld kan raken.

Varianten bij installatie van individuele stoelen:

- 10.1 Variant vaste aansluiting: (afb. 6)
Attentie: deze aansluiting mag uitsluitend door een geschoold elektricien worden gemaakt!
 Netsnoer uit de vloer aan meegeleverde systeembus aansluiten (afb. 4).
 Bus in de systeemstekker onder het bekledingsgedeelte steken en borgbeugel sluiten (afb. 5)
- 10.2 Variant netsnoer: (afb. 7)
 Snoer met netstekker achter door de zuil naar buiten leiden (wordt later in de installatieschacht bevestigd).

Varianten bij installatie van een rij stoelen:

- 10.3 Hoofdininstallatie rij met vaste aansluiting + neveninstallatie rij: (afb. 8)
- > aansluiting hoofdininstallatie rij zie 10.1
 - > Aansluiting neveninstallatie rij: verdeelsnoer van de hoofdininstallatie achter de onderbouw naar de neveninstallatie leiden en daar aansluiten:
 Daartoe de regelunit (4) van de onderconstructie onder de stoel eraf schroeven, de systeembus van het verdeelsnoer in de regelunit steken. De regelunit weer aan de onderconstructie bevestigen.

Montagehandleiding voor de elektricien en de interieurinrichter

- 10.4 Hoofdininstallatie rij met netsnoer + neveninstallatie rij: (afb. 9)
- > aansluiting hoofdininstallatie rij zie 10.2
 - > aansluiting neveninstallatie rij zie 10.3

11. Montage:

- 11.1 2 drukslangen (warm + koud) en de afvoerslang met trekstrips losjes bij elkaar houden.
- 11.2 Hang de achterste ommanteling (1) aan de onderbouw. De ommanteling aan de voorkant aan weerszijden vastpakken, iets uit elkaar buigen en er van achteren opschuiven.
 De voorkant van de ommanteling moet in het verticale profiel van de onderbouw vallen.
Bij variant met netsnoer:
 Het netsnoer door de uitsparing in de achterste ommanteling leiden.
Bij installatie van een rij:
 Het verdeelsnoer door de uitsparing in de achterste ommanteling leiden.
- 11.3 De voorste ommanteling (2) onder de stoel aanbrengen.
- 11.4 Aan de achterste ommanteling boven de uitsparing een steunstrip (5) voor de installatieschacht monteren (afb. 2).
- 11.5 Aan de muur een steunstrip (5.1) voor de installatieschacht monteren (afb. 3). De installatieschacht aan de kant van de muur indien nodig inkorten.
- 11.6 De installatieschacht aanbrengen.
Attentie:
 Schachtopeningen mogen geen scherpe randen hebben!
Bij variant met netsnoer:
 Aan de voorkant van de installatieschacht aan de binnenkant 3 zelfklevende kabelclips (6) bevestigen, zie **afb. 3**
 Zet het netsnoer vast in de kabelclips en steek de stekker in de wandcontactdoos.
- 11.7 Alleen bij installatie van een rij:
 Bij beide installaties aan de achterste ommanteling boven de uitsparing 1 steunstrip (5) voor de installatieschacht monteren (afb. 2).
 De installatieschacht aanbrengen.
Attentie:
 Schachtopeningen mogen geen scherpe randen hebben!
 Aan de voorkant van de installatieschacht aan de binnenkant 2 zelfklevende kabelclips (6) bevestigen, zie **afb. 2**
 Het verdeelsnoer in de kabelclips vastzetten.

Notice de montage pour l'installateur et le monteur de mobilier

Important : lire attentivement la notice complète avant de commencer le montage. Choisir avec le propriétaire du salon et le spécialiste de l'installation l'emplacement exact.

- Le bac à shampooing doit être utilisé dans des locaux propres et secs où règne une température ambiante normale.
 - N'utiliser que des pièces d'origine du fabricant dans le circuit d'alimentation en eau.
 - Ne raccorder le bac à shampooing qu'à un réseau de distribution d'eau dont la pression n'excède pas 20 bar (20 MPa).
 - Il faut utiliser le jeu de flexibles neuf qui est livré avec le bac à shampooing ; d'anciens jeux de flexibles ne doivent pas être réutilisés.
 - Respecter la distance minimale par rapport à la prise conformément à DIN VDE 0100 et VDE 0100 partie 701 !
 - Respecter la hauteur de l'écoulement et de la gaine d'installation !
1. Munir les conduites d'alimentation en eau du bac à shampooing d'un « dispositif Aqua-Stop ».
 2. Poser les conduites d'alimentation et d'évacuation d'eau conformément à la **Fig.3**.
6. Veiller à ce que les tuyaux et les flexibles sous pression soient parallèles.
Raccorder l'installation. Visser le tuyau d'évacuation de l'eau de 40 mm de Ø et les conduites sous pression de ½ pouce de section avec des robinets d'arrêt entre le mur et l'installation. **Bloquer les robinets d'arrêt lorsque vous les vissez pour les empêcher de tourner.** Raccordement du flexible d'évacuation d'eau et du siphon au moyen d'un joint et d'un écrou-raccord. Introduire le flexible d'évacuation d'eau 3 à 4 cm au moins dans le siphon. Relier l'embout d'évacuation au flexible d'évacuation d'eau au moyen d'un collier de serrage.
 7. Fermer le mitigeur. Ouvrir le robinet d'arrêt et vérifier l'étanchéité avec le mitigeur fermé. Vérifier le mélange d'eau. L'alimentation en eau chaude et en eau froide doit correspondre aux symboles de couleur du mitigeur.
 8. Tester la pression de l'installation avec une pression d'eau de 8 bars. Puis régler sur 3 à 5 bars. Il faut absolument rincer la conduite d'eau dès que les travaux d'installation sont terminés. En présence de plusieurs installations, un robinet d'arrêt central est nécessaire. Celui-ci doit être facilement accessible à partir du salon.
 9. **La notice de montage concerne le raccordement d'une installation.** En présence de plusieurs installations, la section du tuyau doit être augmentée en conséquence.

Notice de montage pour l'installateur, le monteur de mobilier et l'électricien

Important : lorsque la pression de l'eau est supérieure à 5 bars, elle doit être régulée par un régulateur-détendeur. Etant donné qu'un régulateur-détendeur doit être utilisé pour le ballon d'eau chaude (chauffe-eau), ce détendeur peut être installé directement sur l'alimentation générale en eau.

Remarque pour le propriétaire du salon :

Les raccordements, points 1 à 2 et 6 à 9, doivent être réalisés par l'installateur. L'installateur est responsable des dérangements survenant à ce niveau. Le fabricant de l'installation décline toute responsabilité pour ces travaux !

3. Retirer l'habillage arrière (1) de la sous-structure : saisir l'habillage sur le bord avant des deux côtés, désassembler et retirer vers l'arrière.
Retirer l'habillage avant (2) de la sous-structure (3) comme montré sur la **fig. 1**
4. Préparer l'habillage arrière (1) pour le raccordement de la gaine technique pour l'installation :
 - Procéder à une découpe 145 x 115 mm comme montré sur la **fig. 2**
 - Tenir compte du côté du montage selon le schéma du dispositif !!
5. Ajuster la sous-structure (3) selon le gabarit d'installation et la fixer au sol :
4 vis à béton M 10 x 125 (dépassant de 30 mm au-dessus du sol préfabriqué) ou cheville métallique avec filetage métrique pour vis hexagonales M 10 x 60.

Notice de montage pour l'électricien

10. Branchement électrique :

Attention :

- Le bac à shampooing muni d'un cordon secteur ne doit pas être raccordé au réseau par l'intermédiaire d'un prolongateur.
- Poser le cordon secteur de telle sorte que la fiche soit d'accès facile et puisse être retirée de la prise de courant murale.
- En cas d'installation en rangée de plusieurs bacs à shampooing, le cordon secteur d'un bac ne doit pas être posé à travers un autre bac.
- Les règlements de sécurité en vigueur dans le secteur de la coiffure doivent être respectés. Le bac à shampooing doit être installé et utilisé conformément à DIN VDE 0100.
- **Avant de commencer des travaux de montage, toujours mettre le système complet hors tension et empêcher toute remise sous tension involontaire !**
- Dans l'installation de lavage, ne sont autorisés que les connecteurs fournis ou mentionnés dans la notice de montage !
- Les câbles doivent être posés de telle sorte qu'ils soient hors de portée de pièces mobiles ! Éviter tout endommagement ou écrasement lors de la pose !
- Le cordon secteur doit être sorti du bac à shampooing de telle sorte qu'il ne soit pas coincé entre le socle du bac à shampooing et le sol.

Variantes dans le cas d'un bac à shampooing unique :

- 10.1 Variante câble posé à demeure : (fig. 6)
Important : Ce raccordement ne doit être effectué que par un électricien !
 Raccorder le câble d'alimentation électrique sortant du sol à la connexion du système fournie (fig. 4)
 Introduire la fiche dans le connecteur du système sous l'habillage et fermer la protection (fig. 5)
- 10.2 Variante câble d'alimentation : (fig. 7)
 Faire passer le câble et la fiche de secteur derrière à travers la colonne vers l'extérieur (est fixée plus tard dans la gaine technique pour l'installation)

Variantes pour l'installation en ligne :

- 10.3 Installation principale en ligne avec raccordement posé à demeure
+ installation annexe en ligne : (fig. 8)
- > Voir, pour le raccordement de l'installation principale en ligne, le 10.1
 - > Raccordement de l'installation annexe en ligne : faire passer le câble distributeur de l'installation principale en ligne derrière la sous-structure vers l'installation annexe en ligne et la raccorder là : visser pour cela la boîte de commande (4) de la sous-structure sous le fauteuil, insérer la prise du système du câble distributeur dans la boîte de commande. Fixer à nouveau la boîte de commande sur la sous-structure.

Instructions de montage à l'attention de l'électricien qualifié et du monteur du dispositif

10.4 Installation principale en ligne avec câble de secteur + installation annexe en ligne : (fig. 9)

- > Voir, pour le raccordement de l'installation principale en ligne, le 10.2
- > Voir, pour le raccordement de l'installation annexe en ligne, le 10.3

11. Assemblage :

- 11.1 Tenir ensemble de façon lâche 2 flexibles de pression (chaud + froid) et le flexible d'évacuation au moyen d'un serre-câbles.
- 11.2 Accrocher l'habillage arrière (1) à la sous-structure : saisir l'habillage au bord avant des deux côtés et, les désassembler et pousser de l'arrière ; le bord avant de l'habillage doit s'enclencher dans le profilé vertical de la sous-structure.
- Dans le cas de la variante avec câble de secteur :
 faire passer le câble de secteur à travers la découpe de l'habillage arrière.
- Dans le cas de l'installation en ligne :
 faire passer le câble distributeur à travers la découpe de l'habillage arrière.
- 11.3 Insérer l'habillage avant (2) sous le fauteuil.
- 11.4 Monter la baguette de support (5) pour la gaine technique d'installation sur l'habillage arrière au dessus de la découpe (fig. 2).
- 11.5 Monter la baguette de support (5.1) pour la gaine technique d'installation sur le mur (fig. 3).
 Raccourcir au besoin la gaine technique d'installation sur le côté du mur.
- 11.6 Poser la gaine technique d'installation.
Attention :
 les extrémités de la gaine doivent être protégées par une protection des bords !
- Dans le cas de la variante avec câble de secteur :
 fixer 3 attaches de câble (6) autocollantes sur le côté avant de la gaine technique d'installation à l'intérieur selon la fig. 3
 Fixer le câble de secteur dans les attaches de câble, insérer la fiche de secteur dans la prise murale
- 11.7 Seulement dans le cas de l'installation en ligne :
 Monter une baguette de support (5) pour la gaine technique de l'installation sur chacune des deux installations sur l'habillage arrière au-dessus de la découpe selon la fig. 2.
 Poser la gaine technique de l'installation.
Attention :
 les extrémités de la gaine doivent être protégées par une protection des bords !
 fixer 2 attaches de câble (6) autocollantes sur le côté avant de la gaine technique d'installation à l'intérieur selon la fig. 2
 Fixer le câble distributeur dans les attaches de câble.

Istruzioni di montaggio per l'installatore e l'arredatore-montatori

Importante: Leggere prima le istruzioni per il montaggio prima di iniziare i lavori. L'esatta posizione nel salone deve essere stabilita con il titolare e lo specialista di arredamenti.

- L'impianto di lavatesta è destinato all'utilizzo in ambienti puliti e asciutti a normale temperatura ambiente.
- Nell'area di acqua dolce è consentito solo l'utilizzo di ricambi originali del costruttore.
- L'impianto di lavatesta potrà essere collegato solo a impianti di alimentazione idrica la cui pressione d'arrivo non supera 20 bar (20 MPa).
- Dovrà essere utilizzato il set di tubi flessibili fornito con l'apparecchio, non è consentito utilizzare i vecchi set di tubi flessibili.
- Rispettare la distanza minima della presa in conformità alla norma DIN VDE 0100 e VDE 0100, parte 701!
- Osservare l'altezza dello scarico e del vano d'installazione!

1. Consigliamo di dotare le condotte di alimentazione idrica del dispositivo di Acqua-stop.
2. Posare le condotte d'alimentazione e scarico dell'acqua **l'illustrazione 3**.
6. Osservare la posizione parallela dei tubi/flessibili di mandata e del tubo di scarico. Collegare l'impianto. **Bloccare le valvole d'arresto contro lo spostamento al momento del serraggio.** Stabilire il collegamento del flessibile di scarico dell'acqua e dell'otturatore antiiodori (sifone) per mezzo della guarnizione e del dado di raccordo. Il tubo di scarico deve essere inserito di almeno 3-4 cm nell'otturatore antiiodori (sifone). Collegare la boccola di scarico per mezzo della fascetta serratubo con il tubo flessibile di scarico dell'acqua.
7. Chiudere il rubinetto miscelatore. Aprire la valvola d'arresto e con il rubinetto miscelatore chiuso controllare la tenuta ermetica. Controllare l'acqua miscelata. L'alimentazione dell'acqua calda e fredda devono corrispondere con i simboli colorati del rubinetto miscelatore.
8. Controllare la mandata dell'impianto con una pressione d'acqua di 8 bar. Dopodiché regolare la pressione a 3-5 bar. Al termine dei lavori l'installazione è assolutamente necessario risciacquare le tubazioni dell'acqua. Nell'esercizio di parecchi impianti occorre installare un rubinetto centrale dell'acqua. Quest'ultimo deve essere ben accessibile dal salone.
9. **Le istruzioni per il montaggio valgono per il collegamento di un impianto.** Nell'esercizio di parecchi impianti occorre una sezione più grande dei tubi.

Istruzioni per il montaggio per l'arredatore-montatori e l'elettricista

Importante: in una pressione d'acqua di oltre 5 bar è necessario impiegare anche un riduttore di pressione per la regolazione. Poiché per gli scaldabagno (boiler) viene impiegato quasi sempre un riduttore di pressione, lo si può applicare direttamente alla condotta generale **dell'alimentazione dell'acqua.**

Informazioni per il titolare del salone:

I collegamenti punto 1 - 2 e 6 - 9 devono essere stabiliti dall'installatore. Per le disfunzioni subentrate in seguito ad una mancata osservanza è responsabile l'installatore. Il costruttore dell'impianto non potrà assumersi alcuna responsabilità per questi lavori !

3. Staccare il rivestimento posteriore (1) dalla sottostruttura: Afferrare il rivestimento da entrambi i lati del bordo anteriore, separarlo e tirarlo all'indietro. Staccare il rivestimento anteriore (2) dalla sottostruttura (3) attenendosi alla **figura 1**
4. Preparare il rivestimento posteriore (1) per collegare il vano d'installazione:
 - Eseguire il taglio 145 x 115 mm ai sensi della **figura 2**
 - Osservare il lato di montaggio in conformità del piano di allestimento !!
5. Orientare la sottostruttura (3) secondo la sagoma d'installazione e fissarla al pavimento: 4 bulloni a mazzetta M 10 x 125 (sporgenti di 30 mm dal pavimento) oppure masselli metallici con filettatura metrica per viti a testa esagonale M 10 x 60.

Istruzioni per l'elettricista

10. Collegamento elettrico:**Attenzione:**

- L'impianto di lavatesta dotato di cavo di alimentazione non dovrà essere collegato alla rete elettrica mediante prolunga elettrica.
- Il cavo di alimentazione deve essere posato in modo che la spina sia facilmente raggiungibile ed estraibile dalla presa a muro.
- In caso di installazione in serie di più impianti lavatesta il cavo di alimentazione non dovrà attraversare un altro impianto.
- Dovranno essere rispettate le disposizioni di protezione professionali per parrucchieri. L'installazione e l'uso dell'impianto dovranno essere eseguiti secondo DIN VDE 0100.
- **Durante le operazioni di montaggio dovrà sempre essere interrotta l'alimentazione elettrica a tutto il sistema e lo stesso messo in sicurezza contro l'accensione accidentale!**
- All'interno dell'impianto di lavaggio si possono soltanto utilizzare i connettori ad innesto compresi in dotazione ovvero descritti nelle istruzioni per il montaggio !!
- I cavi dovranno essere posati in modo da non trovarsi nell'area di parti mobili! Nella posa dei cavi dovranno essere evitati danneggiamenti e schiacciamenti!
- L'uscita del cavo di alimentazione dall'apparecchio deve essere sistemata in modo che non venga schiacciato fra il telaio dell'apparecchio e il pavimento.

Varianti per l'impianto singolo:

- 10.1 Variante con collegamento fisso: (fig. 6)
Attenzione: questo tipo di collegamento potrà essere eseguito solo da un elettricista professionale! Collegare il cavo di alimentazione dal suolo alla presente boccola del sistema (fig. 4) Innestare la boccola nel connettore del sistema sotto l'elemento di rivestimento e chiudere la staffa di sicurezza (fig. 5)
- 10.2 Variante cavo d'alimentazione: (fig. 7)
 Condurre verso l'esterno il cavo con la spina di alimentazione posteriore facendolo passare attraverso la colonna (viene fissato in secondo tempo nel vano d'installazione)

Varianti nell'installazione a fila:

- 10.3 Impianto principale in serie con collegamento fisso + Impianto secondario in serie: (fig. 8)
- > Per il collegamento dell'impianto principale in serie vedi punto 10.1
 - > Collegamento dell'impianto secondario in serie: Condurre il cavo distributore dall'impianto principale in serie dietro alla sottostruttura che conduce all'impianto secondario in serie e collegarlo: Svitare a questo proposito il box di comando (4) dalla sottostruttura disposto sotto il divano.

Istruzione di montaggio per elettricisti e persone addette al montaggio

Infilare il manicotto di sistema del cavo distributore nel box di comando. Fissare nuovamente il box di comando alla sottostruttura.

10.4 Impianto principale in serie con cavo di alimentazione + impianto secondario in serie: (fig. 9)

- > Per il collegamento dell'impianto principale in serie vedi punto 10.2
- > Per il collegamento dell'impianto principale in serie vedi punto 10.3

11. Assemblaggio:

- 11.1 Tenere uniti i 2 tubi di pressione (caldo + freddo) e il tubo di scarico tramite fascette.
- 11.2 Agganciare il rivestimento posteriore (1) alla sottostruttura: Afferrare il rivestimento da entrambi i lati del bordo anteriore e collocarlo spingendolo dal di dietro. Il bordo anteriore del rivestimento deve innestarsi nel profilo orizzontale della sottostruttura.
- Nella variante con cavo di alimentazione:
 Condurre il cavo di alimentazione nel ritaglio del rivestimento posteriore.
Per l'installazione in serie:
 Condurre il cavo di distribuzione nel ritaglio del rivestimento posteriore.
- 11.3 Inserire il rivestimento anteriore (2) sotto il divano.
- 11.4 Montare sul rivestimento posteriore il listello (5) per il vano d'installazione (figura 2).
- 11.5 Montare sulla parete il listello (5,1) per il vano d'installazione (figura 3).
 Accorciare all'occorrenza il vano d'installazione situato sul lato della parete.
- 11.6 Applicare il vano d'installazione.
Attenzione:
 assicurare le estremità dei vani con dei paraspiogli!

Nella variante con cavo di alimentazione:

Fissare i clip autoadesivi per cavi sul lato interno anteriore del vano d'installazione attenendosi alla **figura 3**
 Fissare il cavo di alimentazione nei relativi clip e infilare la spina nella presa alla parete

11.7 Solo per le installazioni in serie:

Montare rispettivamente ai due impianti situati dietro al rivestimento posteriore 1 listello (5) per il vano d'installazione attenendosi alla **figura 2**.

Applicare il vano d'installazione.

Attenzione:
 assicurare le estremità dei vani con dei paraspiogli!

Fissare i clip autoadesivi per cavi sul lato interno anteriore del vano d'installazione attenendosi alla **figura 2**

Fissare il cavo di distribuzione nei clip autoadesivi per cavi.

Instrucciones de montaje para el instalador y el montador

Importante : Lea detenidamente antes de emprender el montaje. Fije la posición exacta en el salón con el propietario y con el interiorista.

- La unidad de lavado se ha concebido para su funcionamiento e instalación en locales limpios y secos a temperatura ambiental normal.
 - En el sector de agua adicionada solamente se pueden utilizar piezas originales del fabricante.
 - La unidad de lavado solamente se puede conectar a una instalación de abastecimiento de agua que no sobrepase una presión de agua de entrada de 20 bar (20MPa).
 - Se deberá emplear el nuevo juego de tubos, suministrado con el aparato; no está permitido utilizar los juegos antiguos de tubos.
 - Mantenga la distancia mínima de la caja de enchufe comparando con las normas DIN VDE 0100 und VDE 0100 Teil 701
 - Tenga en cuenta la altura del desagüe y del pozo de instalación
1. Equipar las tuberías de alimentación de agua adicionada para la unidad de lavado con una "instalación de Aqua-Stop".
 2. Tienda los conductos de agua y desagüe conforme a la **figura 3**.
 6. Mantenga el paralelismo de los tubos/las mangueras a presión. Conecte la instalación. Enrosque el tubo de desagüe de Ø 40 mm y los conductos a presión R ½ " con grifos de cierre entre el muro y la instalación.
Al enroscar asegure los grifos de cierre contra torsiones. La unión entre la manguera de desagüe y el sifón se hace con junta y tuerca tapón, Meta la manguera de desagüe 3-4 cm como mínimo en el sifón. Empalme la boquilla de desagüe con la manguera mediante una grapa.
 7. Cierre el grifo mezclador. Abra la válvula de cierre y compruebe la hermeticidad con el grifo cerrado. Compruebe la mezcla de agua. Las acometidas de agua fría y caliente tienen que coincidir con los símbolos de colores de la batería de mezcla.
 8. Compruebe la presión de la instalación con 8 bares. Reduzca luego a 3-5 bares. Finalizadas las tareas de instalación enjuague sin falta la tubería de agua. Para manejar varias instalaciones se precisa un grifo de cierre centralizado que sea fácilmente accesible desde el salón.
 9. **Las instrucciones de montaje sirven para conectar una sola instalación de lavado.** Proceda a ensanchar la sección transversal de la tubería para cubrir más de un equipo.

Instrucciones de montaje para el instalador y el montador y el electricista

Importante: Si la presión del agua sobrepasa los 5 bares, será necesario regularla con una válvula reductora. Es posible montar a la entrada general de agua la válvula reductora perteneciente al calentador de agua (termosifón)

Nota para el propietario:

Las uniones especificadas en los puntos 1 - 2 y 6 - 9 quedarán a cargo del instalador. Los fallos eventuales serán responsabilidad de este último. El fabricante de la instalación no ofrece ninguna garantía sobre estas prestaciones.

3. Retire la cubierta posterior (1) de la subconstrucción: agarre la cubierta del borde delantero por ambos lados, separe y retire hacia atrás. Retire la cubierta delantera (2) de la subconstrucción(3) como se muestra en **figura 1**.
4. Prepare la cubierta posterior (1) para la conexión del canal de instalación:
 - Haga una sección de 145 x 115 mm según **figura 2**.
 - ¡¡Preste una atención especial al lado de montaje según el plano de instalación!!
5. Alinee la subconstrucción (3) conforme al patrón de instalación y fije al suelo: 4 tornillos para piedra M 10 x 125 (sobresaliendo 30 mm por encima del suelo acabado) o tacos metálicos con rosca métrica para tornillos hexagonales M 10 x 60.

Instrucciones de montaje para el electricista

10. Conexión eléctrica:**Atención:**

- La unidad de lavado con cable a la red no se puede conectar por un cable de prolongación a la red de corriente eléctrica.
- Colocar el cable a la red de tal modo que la clavija de enchufe a la red sea de fácil acceso y se pueda desenchufar del enchufe mural.
- En el caso de una instalación en fila de varias unidades de lavado, el cable a la red de una unidad no se puede conducir por otra unidad.
- Se deberán tener en cuenta los reglamentos de protección de la asociación profesional de peluqueros. La instalación y el funcionamiento tienen que efectuarse según la norma DIN VDE 0100.
- **¡Durante los trabajos de montaje, desconectar el sistema por completo y asegurarlo para evitar una reconexión involuntaria!**
- Dentro de la instalación de lavado están permitidos únicamente los enchufes macho y hembra incluidos en el suministro o especificados en las instrucciones de montaje.
- ¡Los cables se tienen que colocar de tal modo que no se encuentren en el área de piezas móviles! ¡Evitar dañar o aplastar los cables!
- El cable a la red tienen que sacarse del aparato de modo que no sea aplastado entre el bastidor del aparato y suelo.

Variantes de una unidad individual:10.1 Variante, conexión fija: (fig. 6)

Atención: ¡Esta conexión únicamente debe ser realizada por un electricista!

Conecte el cable de red que sale del suelo al enchufe hembra adjunto del sistema (**fig. 4**)
Meta el enchufe hembra en el enchufe macho del sistema debajo de la cubierta y cierre la abrazadera de seguridad (**fig. 5**)

10.2 Versión con cable de red: (fig. 7)

Conduzca el cable con macho de enchufe por detrás por la columna hacia fuera (se fija más tarde en el canal de instalación)

Variantes en instalación en fila:10.3 Instalación principal en fila con conexión fija + instalación secundaria en fila: (fig. 8)

- > Conexión de la instalación principal en fila, véase 10.1
- > Conexión de la instalación secundaria en fila: Conduzca el cable de distribución de la instalación principal en fila por detrás de la subconstrucción hacia la instalación secundaria en fila y conectar allí: Para este fin, destornille la caja de mando (4) de la subconstrucción debajo del sillón, enchufe la hembrilla del sistema del cable de distribución en la caja de mando. Vuelva a fijar la caja de mando a la subconstrucción.

Instrucciones de montaje para el electricista y técnico de montaje

10.4 Instalación principal en fila con cable de red + instalación secundaria en fila: (fig. 9)

- > Conexión de la instalación principal en fila, véase 10.2
- > Conexión de la instalación secundaria en fila, véase 10.3

11. Montaje:

- 11.1 Mantenga sueltas las mangueras a presión (caliente + frío) y manguera de desagüe por medio de un sujetacables.
- 11.2 Cuelgue la cubierta posterior (1) en la subconstrucción: Agarre la cubierta del borde delantero por ambos lados, separe y desplace hacia atrás; El borde delantero de la cubierta tiene que encajar en el perfil vertical de la subconstrucción.

Para variante con cable de red:

Conduzca el cable de red por la sección en la cubierta posterior.

Para instalación en fila:

Conduzca el cable de distribución por la sección en la cubierta posterior.

- 11.3 Coloque la cubierta delantera (2) debajo del sillón.

- 11.4 Monte en la cubierta posterior por la sección el listón de apoyo (5) para el canal de instalación (**fig. 2**).

- 11.5 Monte en la pared el listón de apoyo (5.1) para el canal de instalación (**fig. 3**).

En caso necesario, acorte el canal de instalación en el lado de la pared.

- 11.6 Coloque el canal de instalación.

Atención:

¡Los extremos del canal tienen que protegerse con una protección de bordes!

Para variante con cable de red:

Fije en el lado delantero del canal de instalación en el interior 3 clips autoadhesivos de cable (6) como se muestra en **fig. 3**

Fije el cable de red en los clips, enchufe el macho de enchufe en la caja de enchufe mural.

- 11.7 Sólo para instalación en fila:

Monte en ambas instalaciones en la cubierta posterior a través de la sección 1 listón de apoyo (5) para cada canal de instalación como se muestra en **fig. 2**. Coloque el canal de instalación.

Atención:

¡Los extremos del canal tienen que protegerse con una protección de bordes!

Fije en el lado delantero del canal de instalación en el interior 2 clips autoadhesivos de cable (6) como se muestra en **fig. 2**.

Fije el cable de distribución en los clips de cable.

Monteringsanvisning for installatør og innredningsmontør

Viktig : Les først nøye gjennom, begynn så med monteringen. Bestem nøyaktig posisjon i salongen med innehaveren av salongen og innredningsspesialisten.

- Vaskeanlegget er beregnet på drift i rene og tørre lokaler ved normal romtemperatur.
- I ferskvannsområdet må utelukkende originaldeler fra produsenten brukes.
- Vaskeanlegget må bare kobles til et vannforsyningsanlegg som ikke overskrider et innløpsvanntrykk på 20 bar (20MPa).
- Det nye slangesettet som leveres med apparatet må brukes. Gamle slangesett må ikke gjenbrukes.
- Ta hensyn til minsteavstand stikkontakt etter forbilde av DIN VDE 0100 og VDE 0100 del 701!
- Ta hensyn til høyde på avløp og installasjonssjakt !

1. Ferskvannstilførselen til vaskeanlegget bør styres med en „Aqua-Stop-innretning“.
2. Legg tilløps- og spillvannsledninger ifølge **figur 3**.
6. Pass på at rør/trykkslanger er parallelle. Tilknytt installasjon. Skru spillvannsrør Ø 40 mm og trykkledninger R ½ tomme med stengeventiler fast mellom vegg og installasjon. **Sikre stengeventilene mot vridning når du skrur de på.** Forbindelse av spillvannsslange og vannlås (sifong) ved hjelp av pakning og overfalsmutter. Stikk spillvannsslange minst 3-4 cm inn i vannlåsen (sifong). Forbind avløpsrør ved hjelp av slangeklemme med spillvannsslangen.
7. Tilknytt blandebatteri. Åpne stengeventil og kontroller for tetthet ved stengt blandebatteri. Kontroller blandevannet. Varmt- og aldtvannstilførsel må stemme overens med fargesymbolene på blandebatteriet.
8. Trykkkontroll av installasjonen med 8 bar vanntrykk. Innstill deretter på 3-5 bar. Etter at installasjonsarbeidene er avsluttet må vannledningen gjennomspyles. Ved flere installasjoner er det nødvendig med en sentral stengeventil. Denne må være lett tilgjengelig fra salongen.
9. **Monteringsanvisningen gjelder for tilkopling av én installasjon.** Ved flere installasjoner må rørdiameteren velges tilsvarende større.

Monteringsanvisning for installatør, innredningsmontør og elektriker

Viktig: Ved vanntrykk over 5 bar må dette reguleres ved en trykkreduksjonsventil. Da en trykkreduksjonsventil benyttes for varmt-vannsberedere (boiler), kan denne installeres samtidig med den allmenne vanntilførselen.

Henvising for innehaveren av salongen:

Tilkoplingene punkt 1 - 2 og 6 - 9 må utføres av installatøren. Installatøren er ansvarlig for alle forstyrrelser som oppstår her. Produsenten av installasjonen overtar ingen garantiytelse for disse arbeider!

3. Fjern den bakre kledningen (1) fra understellet: Grip kledningen på fremre kant fra begge sider, trekk den fra hverandre og fjern den bakover. Fjern den fremre kledningen (2) fra understellet (3) som vist på **fig. 1**
4. Forbered den bakre kledningen (1) for tilkobling av installasjonssjakten:
 - Skjær ut utsparring på 145 x 115 mm som vist på **fig. 2**
 - Obs: dette må gjøres på riktig sted på kledningen, avh. av hvordan anlegget skal plasseres i salongen !!
5. Juster understellet (3) etter installasjonssjablonen og fest det til gulvet: 4 stk. fundamentbolter M 10 x 125 (stikker ut 30 mm over ferdig gulvnivå) eller metallplugg med metrisk skruegang for umbrakoskruer M 10 x 60.

Monteringsanvisning forelektriker

10. Elektrisk tilkobling:

OBS:

- Vaskeanlegget med nettkabel må ikke kobles til strømnettet over en skjøteledning.
- Nettkabelen må legges slik at nettpluggen er lett tilgjengelig og kan trekkes ut av stikkkontakten i veggen.
- Ved rekkeinstallasjon av flere vaskeanlegg må nettkabelen fra ett anlegg ikke videreføres gjennom et annet anlegg.
- Vernebestemmelsene som gjelder for frisørhåndverket må følges. Montering og drift må utføres i henhold til gjeldende sikkerhetsbestemmelser for elektrisk utstyr.
- **Under monteringsarbeid må alltid hele systemet kobles fra strømforsyningen og sikres mot utilsiktet tilkobling !**
- Innenfor vaskeanlegget er bare pluggforbindelsene som er oppgitt i leveranseprogrammet eller i monteringsanvisningen tillatt !!
- Kabler må legges slik at de ikke blir liggende i nærheten av bevegelige deler ! Skader hhv. sterkt trykk på kablene må unngås !
- Nettkabelen må føres ut av apparatet på en måte som unngår at kabelen klemmes inn mellom apparatus og gulv.

Varianter ved enkeltanlegg:

10.1 Variant "fast tilkobling": (fig. 6)

Obs.: Denne tilkoblingen må bare utføres av en fagelektriker! Kople nettkabel fra gulvet til vedlagt systemkontakt (fig. 4)
Sett kontakt i systemstikkontakt under kledningen og lukk sikringsbøylen (fig. 5)

10.2 Variant nettkabel: (fig. 7)

Før kabelen med nettpluggen på baksiden gjennom stolpen og ut (skal senere festes i installasjonssjaktens)

Varianter ved rekkeinstallasjon:

10.3 Rekke-hovedanlegg med fast tilkobling + rekke-sideanlegg: (fig. 8)

- > Tilkobling rekke-hovedanlegg se 10.1
- > Tilkobling rekke-sideanlegg:
Før fordelingskabelen fra rekke-hovedanlegget bak understellet til rekke-sideanlegget og koble til der: Til dette skrur styringsboksen (4) fra underkonstruksjonen under stolen, og systemkontakten på fordelingskabelen settes inn i styringsboksen. Fest styringsboksen på nytt til underkonstruksjonen.

Monteringsanvisning for elektriker og installasjonsmontør

10.4 Rekke-hovedanlegg med nettkabel + rekke-sideanlegg: (fig. 9)

- > Tilkobling rekke-hovedanlegg se 10.2
- > Tilkobling for rekke-sideanlegg se 10.3

11. Sammensetting:

11.1 2 trykkslanger (varmt og kaldt) og avløpslange holdes løst sammen ved hjelp av en kabelstropp.

11.2 Heng den bakre kledningen (1) til understellet: Grip kledningen på fremre kant fra begge sider, trekk den fra hverandre og skyv den opp bakfra; kledningens fremre kant må låse seg i den loddrette profilen på understellet.

Ved variant med nettkabel:

Før nettkabelen gjennom utsparingen i den bakre kledningen.

Ved rekkeinstallasjon:

Før fordelingskabelen gjennom utsparingen i den bakre kledningen.

11.3 Sett den fremre kledningen (2) inn under stolen.

11.4 Monter underlagslist (5) for installasjonssjakt på bakre kledning over utsparingen (fig. 2).

11.5 Monter underlagslist (5.1) for installasjonssjakt på veggen (fig. 3).
Installasjonssjaktens forkortes på veggensiden om nødvendig.

11.6 Legg på installasjonssjaktens.

Obs.:

Sjaktendene må være utstyrt med kantbeskyttelse!

Ved variant med nettkabel:

Fest 3 selvklebende kabelklips (6) på installasjonssjaktens framside som vist i fig. 3

Fest nettleddningen i kabelklipsene, og sett nettpluggen i stikkkontakten i veggen

11.7 Bare ved rekkeinstallasjon:

Monter i begge anleggene 1 underlagslist (5) for installasjonssjakt på bakre kledning over utsparingen som vist i fig. 2.

Legg på installasjonssjaktens.

Obs.:

Sjaktendene må være utstyrt med kantbeskyttelse!

Fest 2 selvklebende kabelklips (6) på installasjonssjaktens framside som vist i fig. 2.

Fest fordelingskabelen i kabelklipsene.

Monteringsanvisning för rörmokare och inredningsmontörer

Viktigt : Läs igenom monteringsanvisningen noga innan du påbörjar monteringen. Kom överens med salongsinnehavaren och inredningsspecialisten om var schamponeringsfåtöljen ska placeras i salongen.

- Tvättanläggningen är avsedd för användning i rena och torra utrymmen med normal rumstemperatur.
 - Inom färskvattenområdet får bara leverantörens originaldetaljer användas.
 - Tvättanläggningen får bara anslutas till en vattenförsörjning som inte överskrider en inkommande vattentryck på 20 bar (20MPa).
 - Den nya slangansatsen som levereras med apparaten skall användas, gamla slangansatser får inte användas igen.
 - Observera det minsta avståndet för uttaget enligt DIN VDE 0100 och VDE 0100 del 701!
 - Observera höjden på avloppet och installationsschaktet!
1. Förse den inkommande färskvattenledningen med en "aqua-stop-anordning".
 2. Dra vattenledningarna för tillopp och avlopp enligt **bild 3**.
6. Se till att rören/tryckslangarna ligger parallellt. Anslut systemet. Skruva fast avloppsroret \varnothing 40 mm och tryckledningarna R 1/2" med avstängningskranarna mellan vattnet och systemet. **Säkra avstängningskranarna mot förvriddning när du skruvar fast dem.** Koppla anslutningen mellan avloppsvattenslangen och vattenlåset med en packning och en överfalsmutter. För in avloppsvattenslangen minst 3–4 cm i vattenlåset. Anslut avloppshylsan till avloppsvattenslangen med en slangklämma.
 7. Stäng blandaren. Öppna avstängningsventilen och kontrollera att den är tät när blandaren är stängd. Kontrollera blandningsvattnet. Varm- och kallvattentilloppet måste överensstämja med färgsymbolerna på blandaren.
 8. Kontrollera trycket i systemet med 8 bar vattentryck. Ställ sedan in 3–5 bar. När installationsarbetet är avslutat är det viktigt att du spolat igenom vattenledningen. Om flera system ska anslutas krävs en central avstängningskran som ska vara lättåtkomlig från salongen.
 9. **Monteringsanvisningen gäller för anslutning av ett system.** Om flera system ska anslutas ska rörens tvärsnitt utökas.

Monteringsanvisning för rörmokare och inredningsmontörer och elektriker

Viktigt: Vattentryck över 5 bar ska regleras med en tryckreducerventil. Tryckreducerventilen som används till varmvattenberedaren kan även monteras på den vanliga vattentillförseln.

Information till salongsinnehavaren:

Anslutningarna i punkt 1 – 2 och 6 – 9 ska göras av en rörmokare. Rörmokaren ansvarar för eventuella fel. Schamponeringsfåtöljens tillverkare lämnar inga garantier på detta arbete!

3. Ta bort den bakre förklädnaden (1) från stativet: Fatta i förklädnadens framkant på båda sidor, dra isär och ta bort bakåt. Ta bort den främre förklädnaden (2) från stativet (3) enligt **bild 1**.
4. Förbered den bakre förklädnaden (1) för anslutning av installationskanalen:
 - Gör ett urtag 145 x 115 mm enligt **bild 2**.
 - Observera monteringsida enligt inredningsritning !!
5. Justera in stativet (3) enligt installationsmallen och fäst det på golvet:
 - 4 st ankarskruvar M 10 x 125 (skall skjuta ut 30 mm ovanför golvytan) eller metallplugg med metrisk gänga för sexkantskruvar M 10 x 60.

Monteringsanvisning för elektriker

10. Elektrisk anslutning:

Observera:

- En tvättanläggning med nätkabel får inte anslutas till nätet via en förlängningssladd.
- Nätkabeln skall placeras så att nätkontakten är lätt tillgänglig och kan dras ut ur vägguttaget.
- Vid serieinstallation av flera tvättanläggningar får en anläggnings nätkabel inte föras vidare genom ytterligare en anläggning.
- Frisörbranschens skyddsbestämmelser skall följas. Placering och användning skall ske enligt DIN VDE 0100.
- **Vid montagearbeten skall hela systemet kopplas strömlös och säkras mot oavsiktlig återpåslagning!**
- Inuti systemet är det endast tillåtet att montera stickkontakter som ingår i leveransomfattningen och som anges i monteringsanvisningen!
- Kabel skall placeras så att de inte ligger inom området för rörliga delar! Skador resp. klämskador skall undvikas!
- Nätkabeln skall föras ur apparaten så att det inte kläms in mellan apparatramen och golvet.

Varianter för enskilda anläggningar:

10.1 Variant fast anslutning: (bild 6)

Observera: anslutningen får bara upprättas av auktoriserade elektriker!
Anslut nätkabeln från golvet till den medföljande systembussningen **(bild 4)**
För in bussningen i systemkontakten under beklädnadsdelen och stäng säkringsbygeln **(bild 5)**

10.2 Med nätkabel: (bild 7)

Dra nätkontakten utåt.

Varianter för installation i serie:

10.3 Serieinstallerad överordnad enhet med fast anslutning + serieinstallerad underordnad enhet: (bild 8)

- > Anslutning av serieinstallerad, överordnad enhet se 10.1
- > Anslutning av serieinstallerad, underordnad enhet: Dra förgreningskabeln från den överordnade enheten bakom stativet till den underordnade enheten och anslut den där: Skruva för detta ändamål bort styrboxen (4) från underkonstruktionen under stolen, anslut förgreningskabelns systemkontakt till styrboxen. Sätt tillbaka styrboxen på underkonstruktionen.

Monteringsanvisning för elektriker och inredningsmontör

10.4 Serieinstallerad, överordnad enhet med nätkabel + serieinstallerad, underordnad enhet: (bild 9)

- > Anslutning av serieinstallerad, överordnad enhet se 10.2
- > Anslutning av serieinstallerad, underordnad enhet se 10.3

11. Ihopsättning:

11.1 Sätt löst ihop 2 tryckslangar (varmt + kallt) och avloppsslang med buntband.

11.2 Fäst den bakre förklädnaden (1) på stativet: Fatta i förklädnadens framkant på båda sidor, dra isär och skjut på bakifrån; Förklädnadens framkant måste snäppa in i stativets lodräta profil.

Variant med nätkabel:

Dra nätkabeln genom urtaget i den bakre förklädnaden.
Installation i serie:

Dra förgreningskabeln genom urtaget i den bakre förklädnaden.

11.3 Sätt fast den främre förklädnaden (2) under stolen.

11.4 Montera stödlisten (5) för installationskanalen på den bakre förklädnaden ovanför urtaget **(bild 2)**.

11.5 Montera stödlisten (5.1) för installationskanalen på väggen **(bild 3)**.
Kapa vid behov installationskanalen på väggensida.

11.6 Lägg på installationskanalen.

Observera:

Kanalens ändrar måste förses med kantskydd!

Variant med nätkabel:

Sätt fast 3 självhäftande kabelklämmor (6) på insidan av installationskanalens framsida enligt **bild 3**.

Fixera nätkabeln i kabelklämmorna och stick in nätkontakten i vägguttaget.

11.7 Endast vid installation i serie:

Montera vardera 1 stödlist (5) för installationskanalen på den bakre förklädnaden över urtaget på båda enheterna enligt **bild 2**.

Lägg på installationskanalen.

Observera:

Kanalens ändrar måste förses med kantskydd!

Fäst 2 självhäftande kabelklämmor (6) på insidan av installationskanalens framsida enligt **bild 2**.

Fixera förgreningskabeln i kabelklämmorna.

Asennusohjeet sähkö- ja laiteasentajalle

Tärkeää: Lue ohjeet ensiksi huolella läpi, ennen kuin aloitat asennustyöt. Sovi kampaamo-/parturiliikkeen omistajan ja laiteasentajan kanssa laitteen tarkasta asennuspaikasta.

- Pesupaikan saa asentaa vain puhtaisiin ja kuiviin tiloihin, joissa on normaali huoneenlämpötila.
 - Tuorevesipisteissä saa käyttää vain valmistajan alkuperäisosa.
 - Pesupaikan saa liittää vain vedensyöttöjärjestelmään, jossa tuloveden paine ei ylitä 20 baria (20MPa).
 - Asennuksessa on käytettävä uutta letkusarjaa, joka toimitetaan laitteen mukana. Vanhojen letkujen käyttö ei ole sallittua.
 - Ota huomioon pistorasian vähimmäisetäisyys DIN VDE 0100 ja VDE 0100 osa 701 määräysten mukaan !
 - Ota huomioon viemäriaukon korkeus ja asennuskanava !
1. Varusta pesupaikan tulovesiputket „Aqua-Stop-vesiturvajärjestelmällä“.
 2. Asenna syöttö- ja jätevesijohdot **kuvan 3** mukaisesti.
-
6. Asenna putket ja paineletkut yhdensuuntaisesti. Laitteen liittäminen. Ruuvaa jätevesiputki Ø 40 mm ja R ½ tuuman painejohdot, joissa on sulkuhana, kiinni seinän ja laitteen väliin.
Varmista sulkuhanat kiertymistä vastaan. Asenna jätevesiletkun ja hajulukon (sifonin) väliin tiiviste ja hattumutteri. Työnnä jätevesiletku vähintään 3-4 cm hajulukon (sifonin) sisään. Yhdistä jätevesimuhvi letkunpuristinta käyttäen jätevesiletkuun.
 7. Sulje sekoitusventtiili. Avaa sulkuhana ja tarkasta tiiviyys sekoitusventtiilin ollessa suljettuna. Sekoitusveden tarkistaminen. Lämmin- ja kylmäveden syötö täytyy vastata sekoitusventtiilin värisymboleita.
 8. Tarkasta laitteen paine 8 bar vedenpaineella. Säädä paine sen jälkeen 3-5 bariin. Huuhtelee ehdottomasti vesijohto asennustöiden jälkeen. Jos laitteita on useampia, tarvitaan keskussulkuhana, johon voidaan päästä helposti käsiksi kampaamotiloista.
 9. **Tämä asennusohje pätee yhden laitteen liittämiselle.** Jos laitteita on useampia, putken poikkipinta-alan täytyy olla vastaavasti suurempi.

Asennusohjeet sähkö- ja laite- ja sähköasentajalle

Tärkeää: Jos vedenpaine on yli 5 bar, paine on säädettävä paineenalennusventtiiliä käyttäen. Koska lämminvesiboilereissa käytetään paineenalennusventtiiliä, venttiili voidaan asentaa yleiseen vedensyöttöputkeen.

Ohje kampaamo/parturiliikkeen omistajalle:

Liitäntäpisteet 1 - 2 ja 6 - 9 saa asentaa vain ammattitaitoinen asentaja. Mahdollisesti syntyvistä liitäntähäiriöistä vastaa asentaja. Laitteen valmistaja ei myönnä takuuta näille töille !

3. Irrota takimmainen verhoiluosa (1) rungosta: Tartu verhoiluosan etureunaan molemmilta puolilta, vedä erilleen ja irrota takakautta. Irrota etummainen verhoiluosa (2) rungosta (3) **kuvan 1** mukaisesti
4. Valmistele taakse tuleva verhoiluosa (1) asennuskanavan liitäntää varten:
 - Valmista aukko 145 x 115 mm, **kuvan 2** mukaisesti
 - Varmista, että asennuspuoli on kalustesuunnitelman mukainen !!
5. Suorista runko (3) asennusmallin mukaan ja kiinnitä lattiaan: 4 kpl kiviruuveja M 10 x 125 (ulottuen 30 mm valmislattian päälle) tai metrisellä kierteellä varustetut metallitulpat kuusioruuveille M 10 x 60.

Asennusohjeet sähköasentajalle

10. Sähköliitäntä:**Huomio:**

- Verkkojohdollista pesupaikkaa ei saa liittää sähköverkkoon jatkojohtoa käyttäen.
- Asenna verkkojohto niin, että verkkopistotulppaan pääsee hyvin käsiksi ja että sen voi irrottaa seinäpistorasiasta.
- Kun useampi pesupaikka asennetaan riviin, yhden paikan verkkojohtoa ei saa johdottaa edelleen toiseen pesupaikkaan.
- Kampaamoalan turvallisuusmääräyksiä tulee noudattaa. Asennus ja käyttö standardin DIN VDE 0100 mukaisesti.
- **Katkaise aina ennen asennustöihin ryhtymistä sähkö koko järjestelmästä ja varmista, ettei kukaan pääse kytkemään vahingossa sähköä työkohteeseen !**
- Pesulaitteen sisäpuolella saa käyttää vain laitteen toimitussisältöön kuuluvia tai asennusohjeessa ilmoitettuja pistoliittimiä !!
- Johto tulee asentaa niin, että se ei sijaitse liikkuvien osien alueella ! Samalla on varottava, ettei johto vioitu tai jää puristuksiin !
- Verkkojohto tulee vetää ulos laitteesta niin, ettei se jää puristuksiin laitteen rungon ja lattian väliin.

Vaihtoehdot - yksittäinen pesupaikka:

- 10.1 Vaihtoehto kiinteä sähköliitäntä: (kuva 6)
Huom.: liitännän saa tehdä vain valtuutettu sähköasentaja!
Sähköasentaja: Liitä verkkojohto lattiasta (kuva 4)
 Verhousosan alla olevaan pistorasiaan ja sulje se varmistussangalla (kuva 5).

- 10.2 Verkkojohto: (kuva 7)
 Työnnä pistotulppallinen johto takakautta pylvään läpi ulos (kiinnitetään myöhemmin asennuskanavaan)

Vaihtoehdot - riviasennus:

- 10.3 Riviasennus pääpesupaikka, kiinteä sähköliitäntä + riviasennus kakkospesupaikka: (kuva 8)
- > Pääpesupaikan liitäntä katso 10.1
 - > Kakkospesupaikan liitäntä:
 Vie jakajohto pääpesupaikasta rungon takaa kakkospesupaikkaan ja tee liitäntä: Irrota ensin ohjausrasia (4) runkorakenteesta istuimen alla, työnnä jakojohdon järjestelmäliitin ohjausrasiaan. Kiinnitä ohjausrasia takaisin runkorakenteeseen.

Asennusohjeet sähköasentajalle ja kalusteasentajalle

- 10.4 Riviasennus pääpesupaikka, verkkojohto + riviasennus kakkospesupaikka: (kuva 9)

- > Pääpesupaikan liitäntä katso 10.2
- > Kakkospesupaikan liitäntä katso 10.3

11. Kokoaminen:

- 11.1 Sido 2 paineletkua (lämmin + kylmä) ja viemäriletku löysästi kiinni toisiinsa kaapelikiinnittimellä.
- 11.2 Ripusta taakse tuleva verhoiluosa (1) paikalleen runkoon: Tartu verhoiluosan etureunaan molemmilta puolilta, vedä erilleen ja työnnä paikalleen takakautta; Verhoiluosan etureunan tulee napsahtaa kiinni rungon pystysuoraan profiiliin.
- Verkkojohtoliitäntä:
 Vie verkkojohto takimmaisen verhoiluosan aukon läpi.
- Riviasennus:
 Vie jakajohto takimmaisen verhoiluosan aukon läpi.
- 11.3 Aseta eteen tuleva verhoiluosa (2) paikalleen istuimen alle.
- 11.4 Asenna asennuskanavan tukilista (5) takimmaisen verhoiluosan aukon yläpuolelle (kuva 2).
- 11.5 Asenna asennuskanavan tukilista (5.1) seinään (kuva 3). Lyhennä tarvittaessa asennuskanavaa seinän puolelta.
- 11.6 Aseta asennuskanava paikalleen.

Huomio:

Kanavan päät tulee suojata reunasuojalla!

Verkkojohtoliitäntä:

Kiinnitä asennuskanavan etusivun sisäpuolelle 3 itsestään kiinnittyvää johdon kiinnitysklipsiä (6) kuvan 3 mukaisesti.

Kiinnitä verkkojohto kiinnitysklipseihin. Kytke verkkopistotulppa seinäpistorasiaan

11.7 Vain riviasennus:

Asenna molemmissa pesupaikoissa takimmaisen verhoiluosan aukon yläpuolelle kulloinkin 1 asennuskanavan tukilista (5) kuvan 2 mukaisesti.

Aseta asennuskanava paikalleen.

Huomio:

Asennuskanavan päät tulee suojata reunasuojalla!

Kiinnitä asennuskanavan etusivun sisäpuolelle 2 itsestään kiinnittyvää johdon kiinnitysklipsiä (6) kuvan 2 mukaisesti

Kiinnitä jakajohto johdon klipsikiinnittimiin.

Monteringsvejledning for installatør og indretningsmontør

Vigtigt : Skal først læses grundigt igennem, inden monteringen begynder. Fastlæg placeringen i salonen med salonens indehaver og indretnings-specialisten.

- Vaskeanlægget er bygget til installation i rene, tørre lokaler med normal stuetemperatur.
- I friskvandsområdet må kun anvendes originale dele fra producenten.
- Vaskeanlægget skal tilsluttes et vandforsyningsanlæg, som ikke overskrider et indgangsvandtryk på 20 bar (20MPa).
- Det nye slangesæt, som leveres sammen med produktet, skal benyttes, gamle slangesæt må ikke genanvendes.
- Overhold mindsteafstanden fra stikdåsen i overensstemmelse med DIN VDE 0100 og VDE 0100 del 701!
- Vær opmærksom på afløbets og installationsskaktens højde!

1. Installer et AquaStop i friskvands-tilledningerne til vaskerianlægget.
2. Ind- og afløbsledningerne installeres i overensstemmelse med **fig. 3**.
6. Sørg for, at rørene/tryksslangerne er placeret parallelt. Anlægget tilsluttes. Afløbsrør Ø 40 mm og trykledninger R ½ tommer skrues fast med spærrehaner mellem væg og anlæg. **Spærrehanerne skal ved fastskruingen sikres mod at dreje sig.** Forbindelsen fra afløbsslange og vandlås udføres med pakning og omløbermøtrik. Afløbsslangen skal mindst stikkes 3-4 cm ind i vandlåsen. Afløbstylen forbindes med afløbsslangen ved hjælp af slangespændebånd.
7. Blandingsbatteriet lukkes. Åbn spærreventilen og kontroller for tæthed med lukket blandingsbatteri. Kontroller blandingsvandet. Varmt- og koldtvandsindløbet skal stemme overens med farvesymbolerne på blandingsbatteriet.
8. Foretag en trykkontrol af anlægget med 6 bar vandtryk. Derefter indstilles 3-5 bar. Når installationsarbejdet er afsluttet, skal vandledningen ubetinget skylles igennem. Ved flere anlæg kræves en central spærrehane. Denne skal være let tilgængelig fra salonen.
9. **Monteringsvejledningen gælder for tilslutning af ét anlæg.** Ved flere anlæg skal rørtværsnittet udvides tilsvarende.

Monteringsvejledning for installatør, indretningsmontør og elektriker

Vigtigt: Ved vandtryk over 5 bar skal dette reguleres med en trykreduktionsventil. Da der benyttes en trykreduktionsventil til vandvarmere (boilere), kan denne straks anbringes ved den almindelige vandtilførsel.

Henvisning til salonens indehaver:

Tilslutningerne punkt 1 - 2 og 6 - 9 skal udføres af installatøren. Installatøren er ansvarlig for forstyrrelser, som forekommer i denne forbindelse. Anlæggets producent overtager ingen garanti for dette arbejde!

3. Tag den bageste beklædning (1) af fundamentet: Tag fat i forkanten af beklædningen i begge sider, træk, og tag beklædningen af bagtil. Tag den forreste beklædning (2) af fundamentet (3) jf. **fig. 1**
4. Forbered den bageste beklædning (1) for tilslutning af installationsskakten:
 - Foretag udskæring 145 x 115 mm jf. **fig. 2**
 - Bemærk montagesiden jf. indretningsplanen !!
5. Ret fundamentet (3) ind efter installationsskabelonen, og fastgør det til gulvet: 4 stk. stenskruer M 10 x 125 (ragende 30 mm op over gulvet) eller metaldyvlere med metrisk gevind til sekskantskruer M 10 x 60.

Monteringsvejledning forelektriker

10. El-tilslutning:

Bemærk:

- Vaskeanlægget med netkabel må ikke sluttes til strømforsyningsnettet via en forlængerledning.
- Udlæg netkablet således, at netstikket er let tilgængeligt og kan trækkes ud af stikkontakten i væggen.
- Ved en rækkeinstallation på flere vaskeanlæg må et anlægs netkabel ikke føres gennem et andet anlæg.
- Beskyttelsesforskrifter gældende inden for frisørhåndværksfaget skal iagttages. Opstilling og anvendelse i henhold til DIN VDE 0100.
- **Husk altid at afbryde for strømmen til hele systemet og sikre mod utilsigtet genindkobling, inden monteringsarbejder påbegyndes!**
- Inde i vaskeanlægget er kun de stikforbindelser tilladte, som er indeholdt i leveringen eller angivet i monteringsvejledningen!
- Kabler skal udlægges således, at de ikke ligger i nærheden af bevægelige dele! Pas her på ikke at klemme eller på anden måde beskadige kabler!
- Netkablet skal føres ud af enheden således, at det ikke kommer i klemme mellem enhedens ramme og gulvet.

Varianter ved enkeltanlæg:

- 10.1 Variant fast installation: (fig. 6)
Vigtigt: denne tilslutning må kun etableres af en autoriseret elektriker!
 Netkablet fra gulvet tilsluttes til den vedlagte system-bøsning (fig. 4)
 Bøsningen stikkes ind i systemstikket under beklædningsdelen, og sikringsbøjlen lukkes (fig. 5)
- 10.2 Variant netkabel: (fig. 7)
 Før kabel med netstik bagtil udad gennem søjlen (fastgøres senere i installationsskakten)

Varianter ved rækkeinstallation:

- 10.3 Rækkehovedanlæg med fast installation + rækkebianlæg: (fig. 8)
- > Tilslutning rækkehovedanlæg se 10.1
 - > Tilslutning rækkebianlæg:
 Før fordelerkabel fra rækkehovedanlæg bag fundamentet hen til rækkebianlægget, og slut det til der: Til det skrues styreboksen (4) af underkonstruktionen under stolen, systembøsningen på fordelerkablet stikkes i styreboksen. Styreboksen fastgøres til underkonstruktionen igen.

Monteringsvejledning for elektriker og indretningsmontør

10.4 Rækkehovedanlæg med netkabel + rækkebianlæg: (fig. 9)

- > Tilslutning rækkehovedanlæg se 10.2
- > Tilslutning rækkebianlæg se 10.3

11. Samling:

- 11.1 Hold 2 trykslanger (varm + kold) og afløbsslange løst sammen med en kabelklemme.
- 11.2 Sæt den bageste beklædning (1) på fundamentet: Tag fat i forkanten af beklædningen i begge sider, træk ud, og skub på bagfra; Forkanten af beklædningen skal gå i indgreb i fundamentets lodrette profil.

Ved variant med netkabel:

Før netkabel gennem udskæringen i den bageste beklædning.

Ved rækkeinstallation:

Før fordelerkabel gennem udskæringen i den bageste beklædning.

- 11.3 Indsæt den forreste beklædning (2) under stolen.
- 11.4 Monter holdeliste (5) til installationsskakt på den bageste beklædning over udskæringen (fig. 2).
- 11.5 Monter holdeliste (5.1) til installationsskakt på væggen (fig. 3).
 Om nødvendigt forkortes installationsskakten på vægsiden.
- 11.6 Læg installationsskakt på.
Vigtigt:
 Skaktender skal være forsynet med kantbeskyttelse!
- Ved variant med netkabel:
 Fastgør 3 selvklæbende kabelclips (6) indvendigt på forsiden af installationsskakten jf. fig. 3
 Fastgør netkabel til kabelclipsene, sæt netstikket i stikkontakten i væggen

11.7 Kun ved rækkeinstallation:

Monter 1 holdeliste (5) for installationsskakt på hver af de to anlæg på den bageste beklædning oven over udskæringen jf. fig. 2.

Læg installationsskakten på.

Vigtigt:

Skaktenderne skal være forsynet med kantbeskyttelse!

Fastgør 2 selvklæbende kabelclips (6) indvendigt på forsiden af installationsskakten jf. fig. 2

Fastgør fordelerkabel til kabelclips.